

Škoda 8 Tr

Papírový model historického typu trolejbusu

Přípravné práce: Lomové hrany jsou značeny malým trojúhelníčkem, černý trojúhelníček (▶) značí nařezávání z líce vystřihovávky, bílý trojúhelníček (>) značí nařezávání z rubové strany, které provedete tak, že si okraje lomové hrany přenesete malými vpichy bodcem kružítká na okrajích lomové hrany, které z rubu spojíte podle pravítka a poté nařeznete. Nařezávejte zlehka, při větším přítlaku hrozí proříznutí papíru. Plochy označené červenými úhlopříčkami opatrně vyřízněte nebo vystřihněte, otvory k propíchnutí na dílech 2b, 4, 4d a 4h jsou označeny žlutým kolečkem. Na chlopních dílů jsou čísla dílů, které k nim přijdou přilepit. Čísla v závorkách označují, že předmětný díl bude přilepen z rubové strany. Oblé tvary tvarujte přetažením plochy dílů přes hranu stolu či pracovní desky. Čtvrtkou podlepte blatníky 1h, boční lišty 1i a nárazníky 2d a 3c. Ze špejle o průměru 2 mm uřízněte osy náprav 6 a 7 resp. 7*, jejichž rozměry a zbarvení naleznete ve vystřihovávce. Podle náčrtu ve vystřihovávce zhotovte ze špejle i stahovák 2c, nejdříve doporučuji broušením vytvarovat kulové zaoblení konce a pak až podle náčrtu odříznout na požadovanou délku. Z drátu o průměru 0,4 - 0,5 mm zhotovte díly 4b a 4c, z drátu o průměru 0,6 - 0,8 mm tyče sběračů 4f. Na rubovou stranu dílu 1 přeneste úsečky A-A, B-B, C-C a D-D, na rubovou stranu všech dílů karoserie a velká žebra 5 je pro zvýšení přesnosti při práci vhodné přenést středové rysky.

Stavbu zahájíte vystřížením dílu 1, na jehož rubovou stranu přilepíte pomocné díly 1a, 1b, 1c, 1d a 1e. Díl 1 pak můžete vytvarovat – vodítkem pro vytvarování je obrys žebér 5; boky mírně ohněte podle úseček A-A a D-D. Z dílů 5, 5a a 5b vytvořte nosič zadní nápravy a vlepte je do karosérie na úsečky A-A a B-B. Nosič přední nápravy můžete zhotovit ve dvou provedeních. V jednodušší variantě vystřihněte v dílu 5c otvory pro osu a nosič vytvořte shodně jako zadní. Ve složitější variantě vyřízněte z plochy dílu 5c místo otvorů pro osu bílou linkou vytažené obdélníky a na rubovou stranu přeneste středovou úsečku. Následně do prostředního výřezu na opačné straně a nakonec jej přilepte dle středové úsečky ke spodní ploše dílu 5c. Do dílů 5f zalepte osy 7*, pak jeden z dílů vsuňte do krajních výřezů v dílu 5c a střední část dílu 5e nalepte na chlopně dílu 5d. Stejným způsobem do dílu 5c zasuňte a k dílu 5d přilepte druhý díl 5e a následně můžete oba díly uvnitř dílu 5c spojit – snažte se, aby osy 7* byly souosé. Po doplnění nosiče nápravy 5c žebry 5a a 5b můžete přední nápravu vlepít do karoserie 1 na úsečky C-C a D-D. Na rubovou stranu dolní poloviny zádi 2 nalepte k horní hraně pomocný díl 2a a celek připojte pomocí dílů 1d ke karosérii. Zadní část střechy a horní polovinu zadního čela 2b nejprve vytvarujte do patřičného tvaru (přechod ze střechy do zadního čela doporučuji tvarovat kulatým předmětem, např. násadkou štětce, na měkké podložce – postačuje třeba čistý složený papírový kapesník) a pak připojte pomocí dílů 1b a 1d ke karosérii, nejprve část střechy, pak horní polovinu zadního čela a nakonec boční hrany přechodu. Na díl 2 nalepte připravené stahovák 2c a zkompletované poloviny zadního nárazníku 2d, do dílu 2b zalepte háky pro zajištění stažených sběračů 4b. Je-li ve vystřihovávce nakresleno těleso okénka pro označení linky 2e, zkompletujte jej a nalepte na vyznačené místo nad zadními dveřmi. Přední čelo zhotovíte z dílů 3 a 3a a připojte pomocí dílů 1e ke karosérii. Přední část střechy 3b vytvarujte (přední část opět na měkké podložce) a připojte k celku na chlopně dílů 1c a 3a – při přilepování hrany nad čelními okny dbejte na to, aby díl 3b byl přilepen tak, aby rovina svislého sloupku mezi okny byla rovnoběžná s rohovými sloupky. Případné rušivé černé čáry na střeše můžete přebrousit, zatmelit a přetřít příslušným barevným odstínem. Na vyznačené místo na dílu 3 nalepte přední nárazník 3c. Na vyznačená místa na bocích dílu 1 nalepte blatníky 1f. Sběrače zhotovíte z dílů 4d, 4e, 4f a 4g podle návodné kresby. Střešní základnu sestavíte z dílů 4, 4a a 4b, do propíchnutých otvorů zasunete sběrače a zespoda je zajistíte zářázkami 4h (pozor na množství lepidla, aby se mohly sběrače otáčet). Celek pak můžete přilepit pomocí chlopní dílu 4 na vyznačené místo na střeše dílu 1. Na zadní čelo nalepte díl 4c, umístíte ho mezi zadní okno a okénko linkového transparentu, symetricky k ose vozu. Poslední prací na karosérii je její zakrytí zespoda: vytvarovaný spodek schodu v zadních dveřích 5g připojte k dílu 5a a postupně přilepte k dolním chlopním dílů 1, 1a, 2 a 3. Na vyznačená místa na spodku nalepte zástěrky 5h.

Zbývá zhotovit kola. Podle pravítka odřízněte šest pásků A, čtyři pásky B (rozstříháním podle krátkých příčných rysek na čtvrtiny) a dva pásky C (rozstříhnutím na polovinu). Pásky B stočte na špejli (stejněho průměru jako máte osy náprav 6 a 7), dejte přitom pozor, abyste si je ke špejli nepřilepili, a nalepte na rubové strany dílů 6a 7a, kde vytvoří „náboj“ pro snazší zalepení osy náprav. Slepíte běhouny pneumatik 6b a 7b a do nich vlepte stočené pásky A, které vytvoří potřebnou plochu pro nalepení boků kol. Dva díly 6a s nábojem z pásků B nalepte na zpracované díly 6b a vnitřní kola dvoumontáže kol zadní nápravy uzavřete nalepením dvou dílů 6c s připojeným dílem 6g, který vymezuje mezeru mezi koly dvoumontáže. Stočené a slepené vnitřky disků 6d, které nasílíte pásky C, nalepíte z rubu k vnějšímu boku kola 6e spolu s běhounem z dílů 6a a A a celek spojte s vnitřním bokem kola 6c, na který nalepíte vnitřek disku kola 6f se zkompletovanou hlavou náboje nápravy 6h a 6i. Vnější kolo dvoumontáže spojte s vnitřním pomocí dílu 6g. Jednu dvoumontáž nalepíte k ose 6, tu protáhnete otvory v nosiči zadní nápravy 5b a z druhé strany nalepíte druhou dvoumontáž kol. Vnitřní boky předních kol 7a s náboji B spojte s běhouny z dílů 7b+A a kola uzavřete vnějšími boky 7c, na něž nalepíte disky 7d. Pokud jste stavěli složitější říditelnou variantu přední nápravy, stačí nalepit přední kola na osy 7*. Pro jednodušší variantu přední nápravy nalepíte na osu 7 jednu zářáčku 7e, osu protáhněte nosičem přední nápravy 5c, z druhé strany zajistíte druhou zářáčkou a na volné konce osy 7 nalepte připravená přední kola.

Na závěr můžete model obohatit ještě zpětnými zrcátky, jedná se ale o velmi drobné díly, takže je můžete vynechat, pokud si na jejich zpracování netroufáte. Vždy nejprve nalepte držáky 8 na vyznačená místa na karosérii (dle provedení) a pak na ně teprve lepte zpětná zrcátka 8a (kulatá) nebo 8b (obdélníková) v kombinaci dané návodnou kresbou u dílů vystřihovávky.

A tím máte model hotov. Doufám, že se vám povedl a těším se na shledání u dalších modelů.

Petr Kudrej

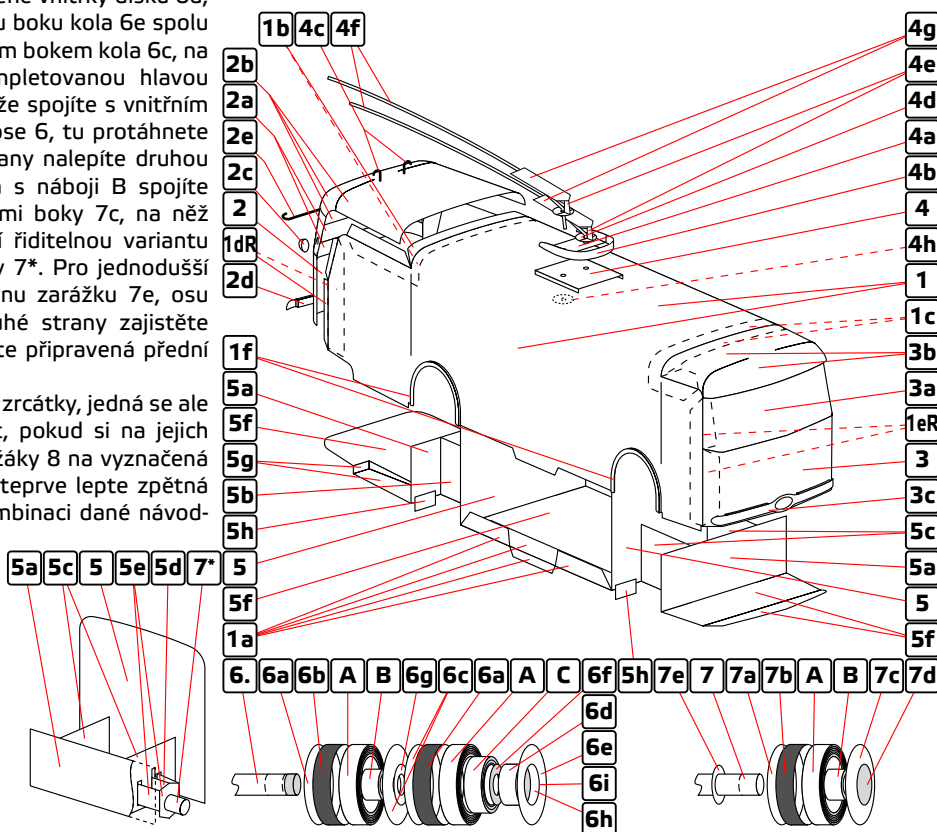

Dopravní web
Nezávislý pohled na dopravu
www.dopravni.net

